

Kupulaatta

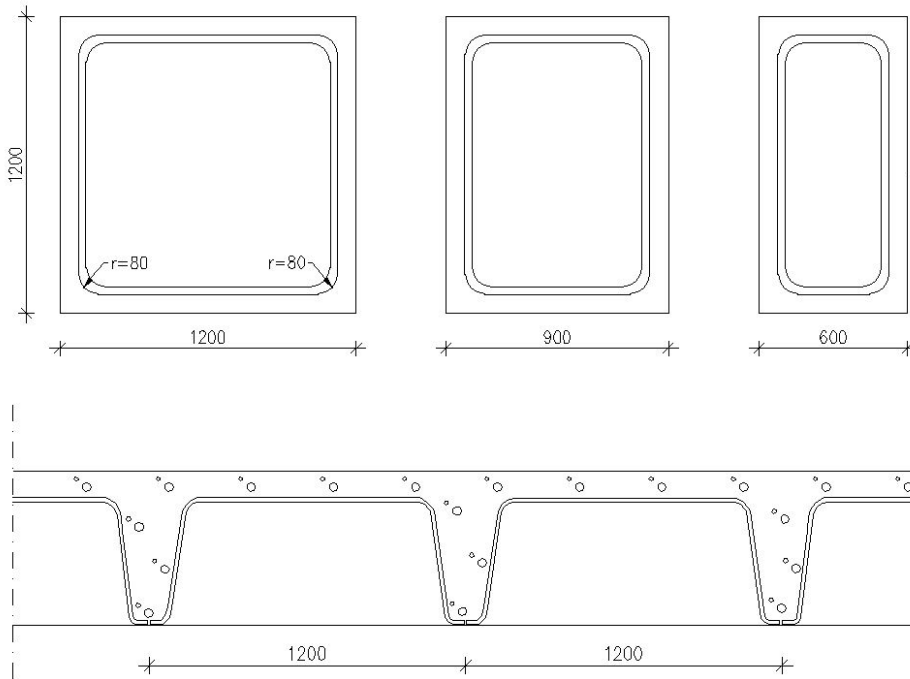

Laipat muoteissa 75 mm

Vakiokoot

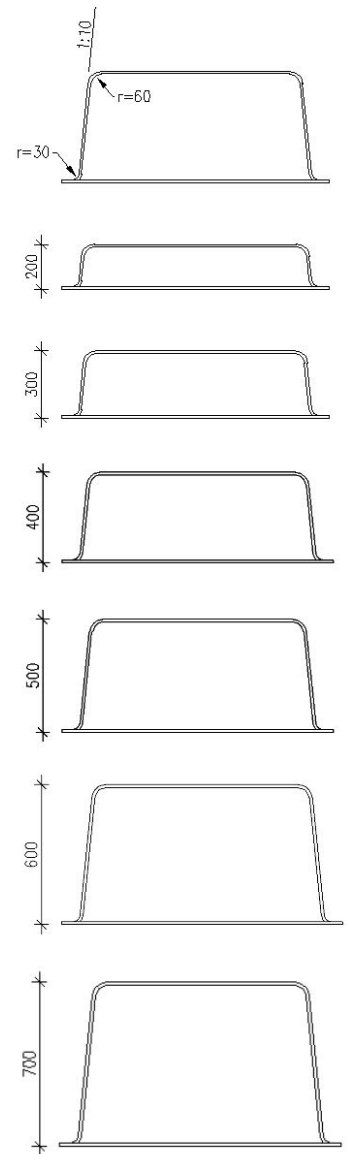

Kupumuotti	C16/20	C25/30		C40/50	C50/60	
	K20	K30	K40	K50	K60	K70
Paino	23	28	35	45	50	55
Betonimenekki Hl=100 m ³ /m ²	0,15	0,18	0,22	0,25	0,29	0,39
Omapaino Hl=100 m ³ /m ²	360	432	528	600	696	936
Jänneväli m, kuorma 4 kN/m ²	8,4	10,8	12,0	14,8	15,6	18,0
Ripaleveys mm, k/k 1200 mm	150	150	150	150	150	200
Edulliset pilarivälit 7,2 m ... 18 m						

Finn Form Kupumuotit - Taloudellisuutta rakentamiseen

- Taloudellinen välipohjarakenne
- Nopea asennus ja purku
- Keveä, mutta jäykkä ja kantava rakenne
- Sileä ja tasainen muottipinta
- Pienet jälkihoitokustannukset
- Muottiöljyä säästävä muottipinta
- Alhaiset kuljetus- ja käsittelykustannukset
- Edulliset vuokraushinnat

Projektikohtaiset kevennysmuottikalustot toimitamme piirustustenne ja toivomustenne mukaisesti.

Yksilöllinen ratkaisu hyvillä ääniteknisillä ominaisuuksilla.